

❗ 補足説明1 - 柱間・横架材間と断熱材のサイズが合わない場合(窓下など)

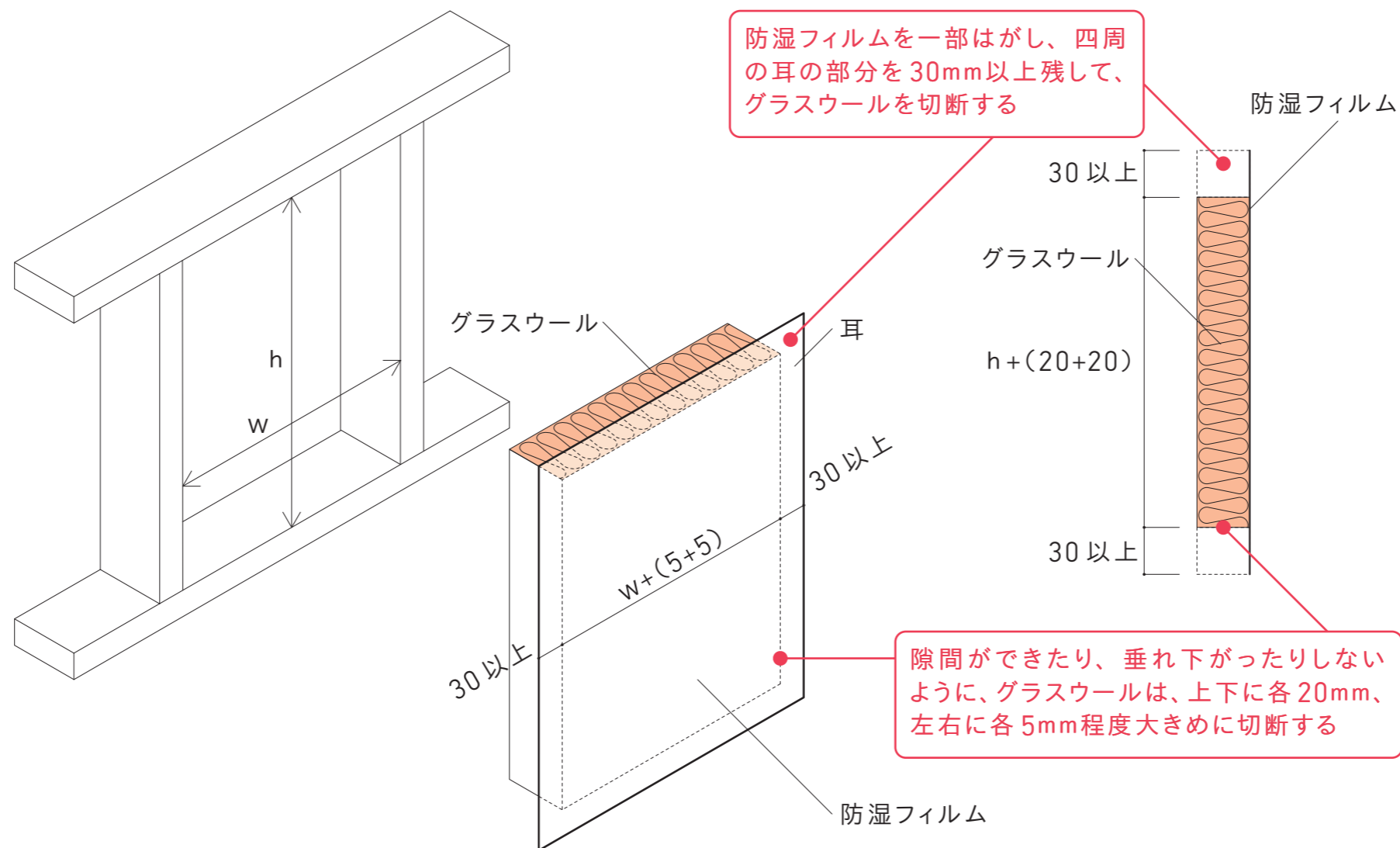

- ・柱間や横架材に適したサイズのグラスウールがない場合は、適宜、グラスウールの長さや幅を切断して施工する。特に開口部まわりは調整する作業が多く発生する。
- ・グラスウールに付属する防湿フィルムの耳を除いた、断熱部の寸法目安は以下の通り。
 高さ方向(階高程度)=内法h+上下各20mm程度
 幅方向=内法w+左右各5mm程度