

**!** 補足説明3 - 柱間・横架材間と断熱材のサイズが合わない場合(窓下など)

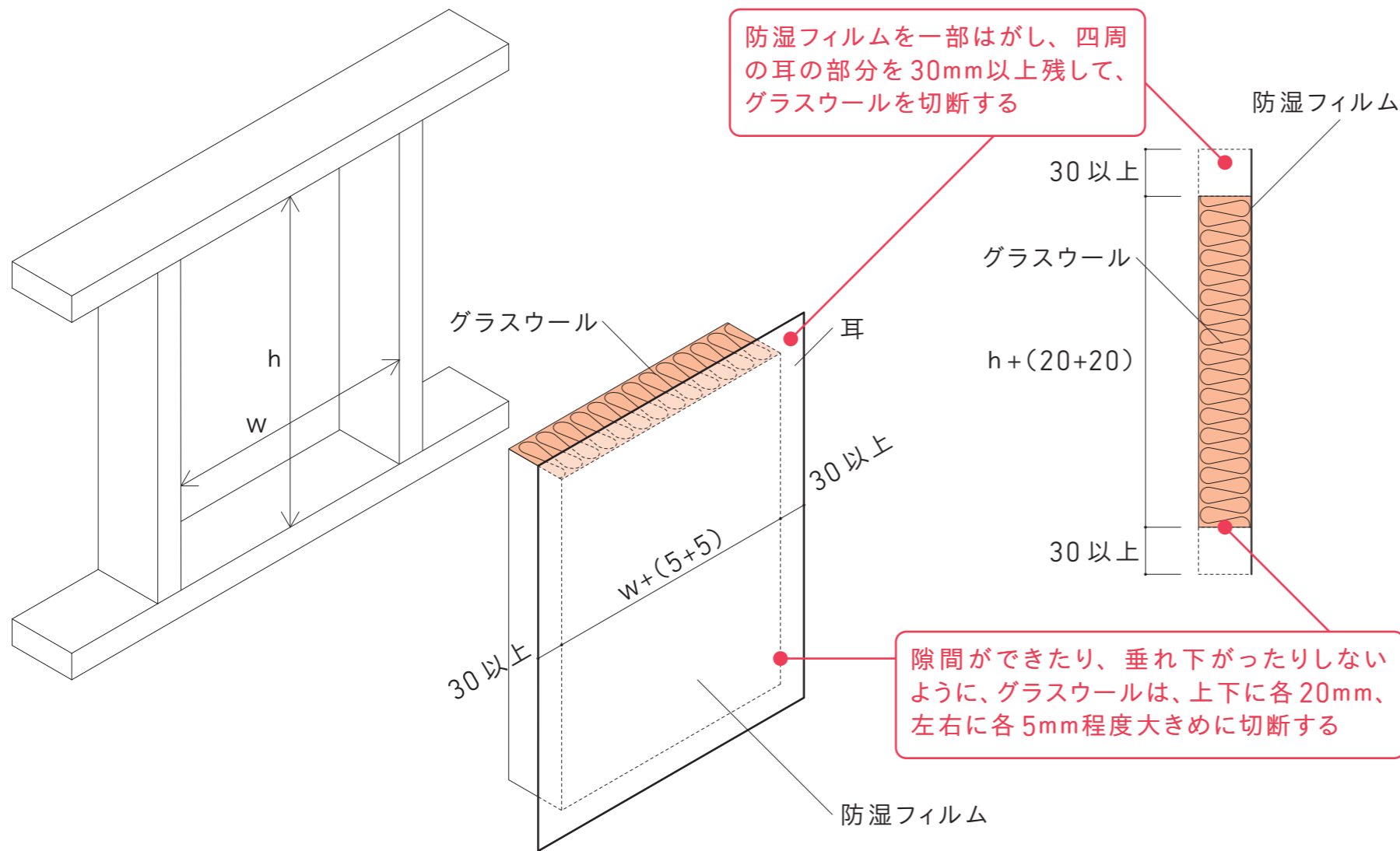

- ・柱間や横架材に適したサイズのグラスウールがない場合は、適宜、グラスウールの長さや幅を切断して施工する。特に開口部まわりは調整する作業が多く発生する。
- ・グラスウールに付属する防湿フィルムの耳を除いた、断熱部の寸法目安は以下の通り。  
 高さ方向(階高程度) = 内法 $h$ +上下各 $20\text{mm}$ 程度  
 幅方向 = 内法 $w$ +左右各 $5\text{mm}$ 程度